

### 躍進する大田市場花き部

大田市場 (TEL.3790-8301)

大田市場花き部は、4万m<sup>2</sup>の敷地に延べ2万2千m<sup>2</sup>の花き棟を擁し、卸売、仲卸、関連事業、警備など、600人が立ち働いています。そこに毎日、1700~1800社の花屋さんや園芸店、量販店の人が仕入に訪れ、大変賑わっています。

セリは日曜日を除いて毎日行われ、セリの方式はコンピューターによる機械セリです。これは、セリ人が商品を見せながらセリ値を電光掲示板に表示し、売買参加者が座席の端末を操作することによって取引を成立させるものです。この方式ですと1回の取引時間は約5秒です。現在、卸2社を合わせて1千台の端末が用意されています。売買参加者の中には若い女性も多く、スピーディーな機械セリは大変好評です。一日の取引量は切花に換算して約260万本です。上場する商品は、国内はもとより、世界各地から集まります。

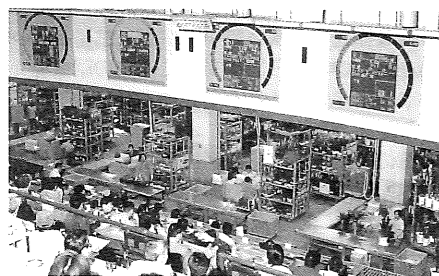

大田市場花き部は平成2年に業務を開始しましたが、平成10年には取引高が482億円(当初に比べ5倍増)に達しました。これは全国の取引高の30%にも及び、近代設備とシステムの粋を集めた日本最大の市場へと躍進しています。

### 城南島エコプラントだより

■廃棄物の適正処理・資源化推進協定を締結  
このたび、東京都と城南島エコプラントは、東京都の施策に基づき、都内の産業廃棄物の適正処理の徹底と減量・資源化の推進を図り、さらに、他の業者の模範となることによって、産業廃棄物に関する現状を広く都民に公表し、処理業者・都民・行政が問題解決に向けて協力していく環境を作ることを目的とした協定を結びました。

そこで処分業者である城南島エコプラントと東京都は、つぎのことを約束しました。

- I 環境に負荷を与えない施設の維持管理に努めること。
- II 資源化・減量を推進し、最終処分場の軽減に努めること。
- III 地域住民の廃棄物処理に対する理解を深めるため、住民との協調に努めること。

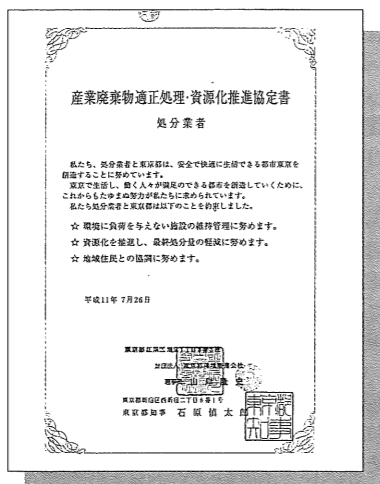

### 東京港野鳥公園はこんなところ

東京港野鳥公園管理事務所 (TEL.3799-5031)

東京港野鳥公園は、平成11年10月18日をもって、開園満10周年を迎えます。今回はバードウォッチャーが集う園内の観察施設についてご紹介します。

観察のメインの施設はネイチャーセンター、城南野鳥橋から見えるガラス張りの建物といえはわかりいただけると思います。

地上3階、地下1階とかなり大きな建物ですが、園内ではそれらしいものが見あたりません。歩いていくと草のたなびくならかな丘が見え、丘の中にぽっかりと入口が口を開けています。丘のように見えたのは屋根、ネイチャーセンターは斜面の下の干潟部分に建てられ、建物の2階に出入口が作られているのです。冷暖房完備の室内から、目の前に広がる潮入りの池と、そこに集まる鳥たちを観察することができます。

園内には4カ所観察小屋があり、ネイチャーセンターより間近に鳥を観察することができます。窓ガラスがないので鳥の写真を撮り



たい人にはおすすめの場所です。鳥から人の姿が見えないよう、小屋の中が暗くなるように設計されています。

淡水池をのぞむ東観察広場には、池に面して木製の観察壁があります。今年の冬も観察壁からオオタカの姿が観察できるかもしれません。

これからは美しいカモたちが水の上で集う季節、ぜひ野鳥公園にご来園下さい。

### 動物保護相談センター城南島支所名称変更の経緯

城南島循環路線バスの停留所“動物愛護センター”を下車すると、目の前に東京都動物保護相談センター城南島支所があります。勿論両者は同じ施設です。少し前の話ですが、平成10年4月に名称が変更になったのです。

“動物愛護センター”は昭和58年に、世田谷に本所のある東京都動物管理事務所の5支所のひとつとして、都内の動物愛護事業を集約的に実施するために設けられました。

その後、犬や猫などの動物に対する意識や関心がどんどん高まってきたため、“動物愛護センター”以外の支所も含めて全所的に動物愛護事業に取り組み、私どもの行っている仕事を都民の方々がより利用し易くするようにしました。

そこで名称も、東京都動物管理事務所を東京都動物保護相談センターと変更して分かり易くしました。同時に、当支所の旧名所“動

ここに概略を報告させて頂きましたが、協定内容を履行する一つに「施設の公開」がありますので今までと同様に、お気軽に見学をなされてはいかがでしょうか、城南島連合会の皆様には心からお待ちしております。  
連絡先 城南島エコプラント  
TEL 3799-0831 FAX 3799-2866  
参考 今回協定を締結したのは、処分業者67社、建設事業者96社(105事業所)でした。

### 下水道あれこれ 『下水熱を利用した冷暖房システム』

南部スラッジプラント (TEL.3799-1201)

21世紀を目前にした今日、化石燃料の大量消費による地球温暖化現象の抑止のため、環境の改善に向けた二酸化炭素など温室効果ガスの削減策が国家間においても種々論議がなされています。

東京都においても、環境に優しい循環型社会造りを目指し様々な施策を展開しています。

下水道局では、下水道の多目的利用の一環として、下水の熱特性である大気と比べ冬は暖かく夏は冷たいという温度特性を活用した下水処理水による冷暖房システム(アーバンヒート)を昭和62年に落合処理場で稼働させています。いらい今日まで、11カ所の下水処理施設で冷暖房設備に利用されています。

また、この技術を生かし、平成6年から文京区の後楽ポンプ所周辺のビルを対象に、未処理の下水を熱源とした国内で最初の「地域冷暖房」が行われています。現在、後楽園遊園地の隣で建設が進められている東京ドームホテルにも熱の供給が予定されています。

大森南五丁目にある森ヶ崎水処理センター本館の冷暖房も下水処理水を利用した環境に優しい冷暖房設備となっています。

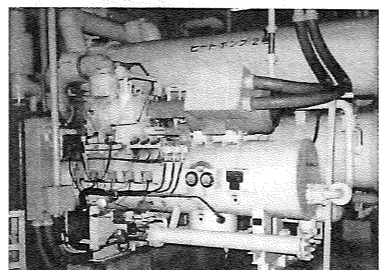

ヒートポンプ(森ヶ崎水処理センター)

物愛護センター”は本所の新名称と紛らわしいため、城南島支所と変更になったのです。

名称は変更になりましたが、当支所の仕事の内容は全く変わりありません。仕事の具体的内容は本紙第9号から第12号に掲載させて頂いております。ご利用頂けるところがありましたら、どんどん利用してください。また獣医師5名のスタッフがおります。動物のことで疑問がありましたら、何でも遠慮なく相談してください。

◆問い合わせ先  
東京都動物保護相談センター城南島支所  
TEL 3790-0861

**『公共施設案内について』**

城南島地域にある公共施設をより知っていただくため、いろいろな角度からの紹介記事を継続して掲載していきます。(地図は8号を参照してください。)

※この用紙は再生紙を使用しています。

# 城南島タイムズ

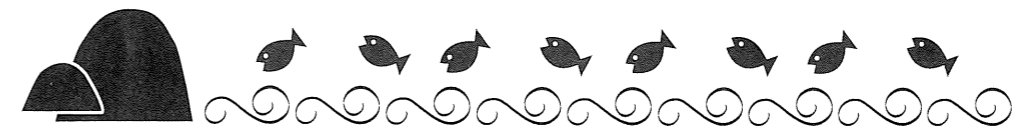

## “城南島で動いている都の事業(公共施設)”

### 建設が進む東京港臨海道路

東京港沖合埋立整備事務所 (TEL.5500-2495)

東京西航路(第1航路)の下を横断するトンネルの沈埋函沈設工事は3月1日の1号函以来、10月10日に6号函の沈設を行い、順調に進んでおり、城南島の立坑から航路のほぼ中間の720m地点まで達しています。

今回は、沈埋函の接合及び継手構造と城南島側の工事について紹介します。

#### ■沈埋函の接合及び継手

沈埋函は、「大気圧と水圧の圧力差」という自然の力を利用して接合されます。まず、新しく沈設する沈埋函をジャッキで既設函側に引き寄せます。既設の函体は大気圧、新設の函体は水深約30mの水圧下にあります。次に2つの函体のバルクヘッドという蓋の隔壁間の海水を既設函側に排水すると、新設函体の端部に約6000トンの水圧が作用し、約30cmのゴムガスケット(1次止水)が約15cmに潰されて函体間が接合されます。

沈埋函接合部の継手には阪神淡路大震災級の地震など各種の外力に対しフレキシブルな構造で耐える安全対策を施しています。このため、継手は①ゴムガスケット、②5気圧に耐えられる2次止水ゴム、③函体間の離れを防ぐ連結ケーブル、④鉛直方向のスレを防止する鉛直せん断キー及び⑤水平方向のスレを防止する水平せん断キー等で構成されています。

### 城南島海浜公園キャンプ場利用マナーについて

東京港城南島海浜公園管理事務所(TEL.3799-6402)

#### ■キャンプ場利用マナーの実態

当公園キャンプ場がオープンして、早、8年。ここまでするのに、我々職員も利用者の皆さんに安心して、楽しくご利用頂けるよう試行錯誤を繰り返してルールづくりに努力してきました。ルールを守って頂くことが一番のマナーと思っています。

さて、キャンプ場利用マナーですが、オープン当初から皆さんのご協力と職員の努力で少なくなったとはいえ、ルールを守らない人が後を絶ちません。ルール違反の方には、御注意もします。

しかし、飲酒をするため、どうしても酔った勢いで逆に職員に対して食ってかかる方もいて、我々としては危険な目に会うこともありました。

本当のキャンパーは、キャンプ場のルールを守り、楽しくキャンプをするを心掛け

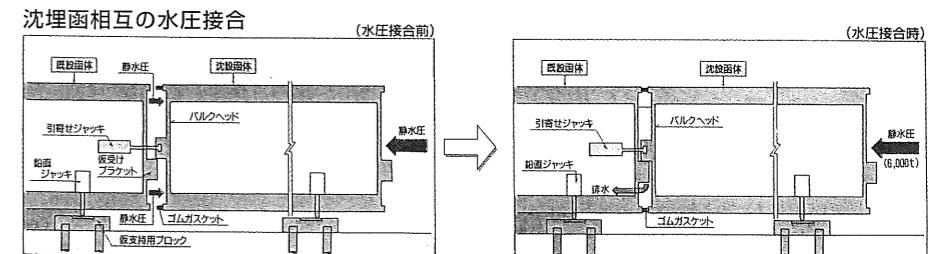

#### 継手の構造

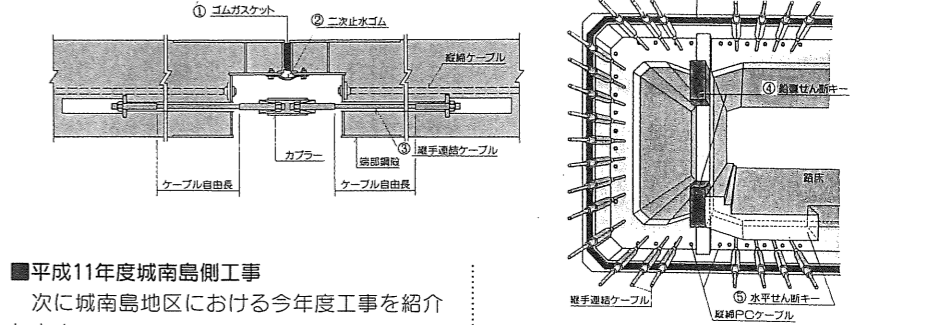

#### ■平成11年度城南島側工事

次に城南島地区における今年度工事を紹介します。

- ①U型擁壁建設工事  
半地下部のU型擁壁3ブロック分(延長75m)の本体工を施工し、来年10月中旬陸域部の躯体完成を予定しています。
- ②避難通路建設工事  
陸上トンネル部北側に緊急時用の避難通路(延長177m)を施工し、平成13年1月竣工を予定しています。

- ③換気所(仮称)新築工事他  
沈埋立坑上部にSRC造(地上3階、地下4階)の換気所を建設します。この新築工事に併せて、関連設備工事も行います。換気所の竣工は平成13年3月を予定しています。  
今後とも工事に対するご理解、ご協力のほどよろしくお願いいたします。

ていると思います。一部の心ないキャンパーのために、マナーの良いキャンパーまでが迷惑することになるのです。

ともあれ、皆さんにマナーを守って頂くため、これからも頑張りしたいと思います。

#### ■キャンプ場利用マナー

- ①ゴミの持ち帰り
- ②ペットの持ち込み禁止
- ③利用時間厳守
- ④打ち上げ花火等の禁止
- ⑤直火の使用禁止
- ⑥無断使用の禁止

これだけではありませんが、キャンパーの皆さん、楽しくキャンプをするためにも、マナーを守って下さいね!我々職員一同、切に願っています。

### 城南第二臨時公共駐車場について

(財)東京港埠頭公社公園事業部管理課事業係  
TEL.5404-4253

城南第二臨時公共駐車場が、平成11年4月

城南島連合会

発行元  
**新聞委員会**

〒143-0024 東京都大田区城南島2-3-8  
電話 (03)3790-8061

1999年(平成11年)

**10/30** (第13号)

### 駐車場問題特集

#### 路上駐車問題を考える

新聞委員会

平成7年10月水上警察署より指摘を受け路上駐車問題が取り上げられ、城南配送の松澤氏を中心に城南島駐車場設置協議会を結成、東京都と交渉し二丁目に公共駐車場が4月1日オープンしました。オープンしていくつかの問題が明らかになってきました。

(1) 駐車場料金

\*城南島内の駐車場料金の現状  
料金(1台当たり)  
第一駐車場(城南大橋付近) 18,300円/月  
城南島2丁目駐車場 18,300円/月(180台収容可能)

\*城南島周辺地区の駐車場料金(例)  
各協同組合 15,000円/月  
京浜島 10,000~12,000円/月  
大田市場(5F建) 15,000円/月

上記のようになり金額にひらきがあり、埠頭会社によると駐車料金を下げられない理由は、第一駐車場が18,300円で設定されているから、あまり差を付けられないと説明がありました。城南島駐車場設置協議会によると二丁目駐車場の建設原価(工事費・設計費・用地賃借費)を1台分のスペースに直すと約9,000円になるとの事です。

埠頭会社に18,300円の原価・経費の内訳を明示して頂けるようお願いしましたが、営業上明示できないとの事です。

しかし公共駐車場であるのであれば、営利目的の駐車場より安くなくてははいけません。

(2) 水上警察署の路上駐車取締りの動向

\*城南島四丁目については、駐車禁止地区になっていない。

\*城南島二丁目については、駐車禁止地区になっている。又、有料駐車場が出来た為近々、路上駐車取締りが強化される見込みである。

※特に交差点及び、その直近5mの範囲と歩道上の駐車については重点的に取締りが行われるようである。

(3) 城南島という場所の地域特性

\*行き止まりの場所なので通過車輛は殆どない。

\*公共の交通機関がバスだけである。

\*路上駐車の大半は通勤車輛である。  
“路上駐車問題に反論する”を読んで思うことは城南島各企業の発展と将来を考えるなら、雇用と費用と各企業の連帯をとると

いう意味において通勤車輛の為の駐車場も路上駐車禁止区域も無い方が良いのではないかと。もし路上駐車取締りが強化された段階では、必然的に駐車場の必要性が出てくる。それには城南島で働く人達の車輛台数を確保出来る駐車場として原価を基本としたリーズナブルな駐車料金が不可欠と思われる。

#### 路上駐車問題に反論する 一読者より

通常、路上駐車と言うと全てが悪で駐車違反であるという認識が出来上がっている。

しかし、城南島という特殊な場所において他の駐車禁止地域(蒲田や大森)と同じに考えていいものかどうか疑問に感じる。

何故なら城南島のような行き止まりの島では通行量も多くはないし、公共交通機関もバスだけでは、通勤時間とか残業後の交通手段を考えた場合、マイカー通勤も致し方ないのではないかと。

平成7年頃に各協同組合で路上駐車問題を取り上げられたと聞かすが、特に問題があったと私の組合では一切聞いていない。又違法駐車の原因で事故があったとも聞いていない。

水上警察が路上駐車に問題があるという事を報告された事はあるが、どの組合でどう問題視されたのだろうか。たしかに所狭しと駐車されているし、以前より駐車車輛も増えていると思う。それは働いている人達が不便なため交通費以上のお金をかけて通勤しているのではないだろうか。新たに城南島で働く人達はマイカー通勤を雇用の条件としていることが多い。ここで今後起こる問題を考えてみよう。

駐車場が出来、路上駐車を禁止すると

- ①駐車場へ入れる費用がかかるが誰がその費用負担をするのか(会社か従業員か)
- ②車輛通勤を会社が禁止すると城南島のような場所では雇用問題が起こりかねない。増々雇用が難しくなり給与をアップせざるをえない状況となる。
- ③路上駐車している人達全員の数だけの駐車場がなければ駐車場代の値上げにつながる。
- ④人間感情からすれば駐車場代を取られてると路上駐車している人達に対し不公平感が生まれ、取り締まればよいと思うようになり、両者に否定的な感情が生まれる。又、不必要な出費(駐車違反罰金代)が生じる。

誤解して欲しくない事は、違法駐車を正当化するものではありません。危険と思われる駐車は今でも取り締まって欲しいと思います。しかし城南島という特殊性をよく理解して頂き固定観念にとらわれることなく、今の様な不況時にこれ以上の経済的負担、そして雇用を脅かす可能性のある路上駐車問題を本気で議論して頂きたく問題提起させて頂きました。



### 「運が開ける3行ハガキ」

イライラしたら、ハガキを書こう  
PHP研究所 中谷 彰宏

ハガキをもらうことで、落ち込んでいた気分が晴れることもあります。気分転換になるのは、ハガキをもらった人だけではありません。ハガキを書いた人も、書くことで、気分転換になっています。

手紙だと、ちょっと重いかもしれませんが、ハガキなら軽くて、気分転換にちょうどいいのです。

仕事や勉強で書くものは、ほとんど論理的な動きをする左脳で書いていますが、ハガキは、感動的な右脳で書くのです。ハガキを書くことは、散歩や深呼吸をするのと

### 掲示板

#### ■大田市場東海クリニックより

東海クリニックは、「地域の方と密着した心と体の健康を守ります」を目標に、この地域の労災指定の医療施設として、平成5年10月1日、大田市場の中に開院しました。

当クリニックは、①内科、②外科、③整形外科、④理学療法、⑤鍼灸・マッサージに加え、⑥健康診断・人間ドックを行い、地域の人々に必要な診療科目を設けております。また、企業健康診断(出張健診)も実施出来ますのでご利用ください。

なお、当医師は日本医師会認定産業医であり、既に各社の産業医として健康診断の結果を考慮し、生活指導、精査、治療を行っております。産業医学に関する事項等も気軽にご相談ください。

21世紀は「高齢者の世紀」とも言われております。長く充実した人生を送るためには、まず第一に健康であることが肝心です。体調が悪いときはもちろん、健康に関することや医療のことで気になることがあれば、是非当クリニックをご利用下さい。

月~金 9:00~12:15 14:00~17:30  
土 9:00~13:00 日曜・祝日は休み  
★市場体も関係なく診療しております。  
東海3-2-1太田市場事務棟2階  
TEL03-5492-2711



#### 新聞委員会

委員長 今井 準一

新聞委員会のメンバーが替わりました。よろしくお願いたします。  
取材協力や記事集めにつきましては、これからも御協力お願いいたします。



委員会名	役職	氏名	企業名・組合名	電話番号	FAX番号
新聞委員会	委員長	今井 準一	興和運輸(株)	3790-2651	3790-2773
	委員	杉崎 武春	南進工業(協)	3790-8951	3799-5965
	〃	渡邊 純一	品川住宅資材(協)	3799-4980	3799-4985
	〃	工 史郎	日本熱管工業(株)	3799-2100	3799-1010
	〃	小澤 晴夫	(株)奈良機械製作所	3790-8021	3790-8026
	〃	三村 悟志	(株)須藤電機製作所	3790-5971	3790-5981
〃	荒谷 綾子	城南島工業(協)	3799-0401	3799-0401	

#### 交通委員会

委員長 石丸正信

1. 路上駐車について

ご存じの通り、連合会では本年2月以降毎月2丁目を中心とする水上警察署の「迷惑路上駐車禁止」の「呼び掛け」と「ステッカー貼り」等による警告行動に参加してきました。しかしながら、改善が未だ十分ではないため、水上警察署からは、警告行動の都度「駐車違反取り締まりを実施する」と通告を受けています。城南島のみことに不便な通勤交通機関、駐車場用地不足、駐車場利用費用問題及び通行量も他地域に比べ格段に少ない等、皆様お気付きのとおり状況です。水上警察署にはかかる事情説明及びご理解をとお懇請を続けています。

同署の通告どおり駐車違反取締りを実施されますと、現状では大きな問題になります。そこで「路上駐車をなくすべく自主的に活動しますので、しばらくの間、待つて欲しい」との要請もそのたびごとに続けています。連合会としては、本来取り締まりがあるなしに拘らず危険防止の観点から、また近隣に迷惑をかけないよう「目にあまる」路上駐車(交差点・横断歩道)を行わないという基本に立って自粛を促してまいりました。どうぞそのような事情をご理解頂きまして、今後も、ご協力を宜しくお願い致します。

2. 公園駐車場の利用について

4丁目の公園駐車場については、本年6月ご連絡の通り、駐車場不足による路上駐車解消の一助として、東京都・埠頭会社の好意により第2駐車場の平日利用がみとめられました。相変わらず第1駐車場は、公園利用者が使えないほど駐車しております。このままルールを守らないと、貸主である東京都から利用禁止の通告を受ける恐れもあります。どうか趣旨をご理解頂いてルール及び利用マナーを守られるようご協力下さい。

#### 環境委員会

委員長 田久保 隆幸

1.城南島の中に於いて、道路の中央分離帯やバス停の植え込み等に、タバコの吸い殻や空き缶、弁当箱が捨てられている状況をよく目にします。もし、自宅の庭に廃棄物が投げ捨てられていたら、どんな気持ちになるでしょうか?決してよい気持ちがないことは確かです。これらのポイ捨て物は、城南島で働いてい

### 読者の声

#### ■短歌

猪狩 洋

減反に田畑は雑草茂れども  
米の輸入は如何と解さん

古々米は家畜の飼料との記事のあり  
飢餓のニュースを同じ日にみる

ゆたかなる青田に続く荒畑は  
国の施策や減反の爪痕

山峡の荒田はかつてこの国の  
豊かな実り支えし跡か



#### 編集後記

城南島タイムズは、読者の声欄や掲示板コーナーをさらに充実させていきたいと思っています。皆様の積極的な活用をお願いいたします。  
(財)東京港埠頭公社  
城南島連合会新聞委員会

